

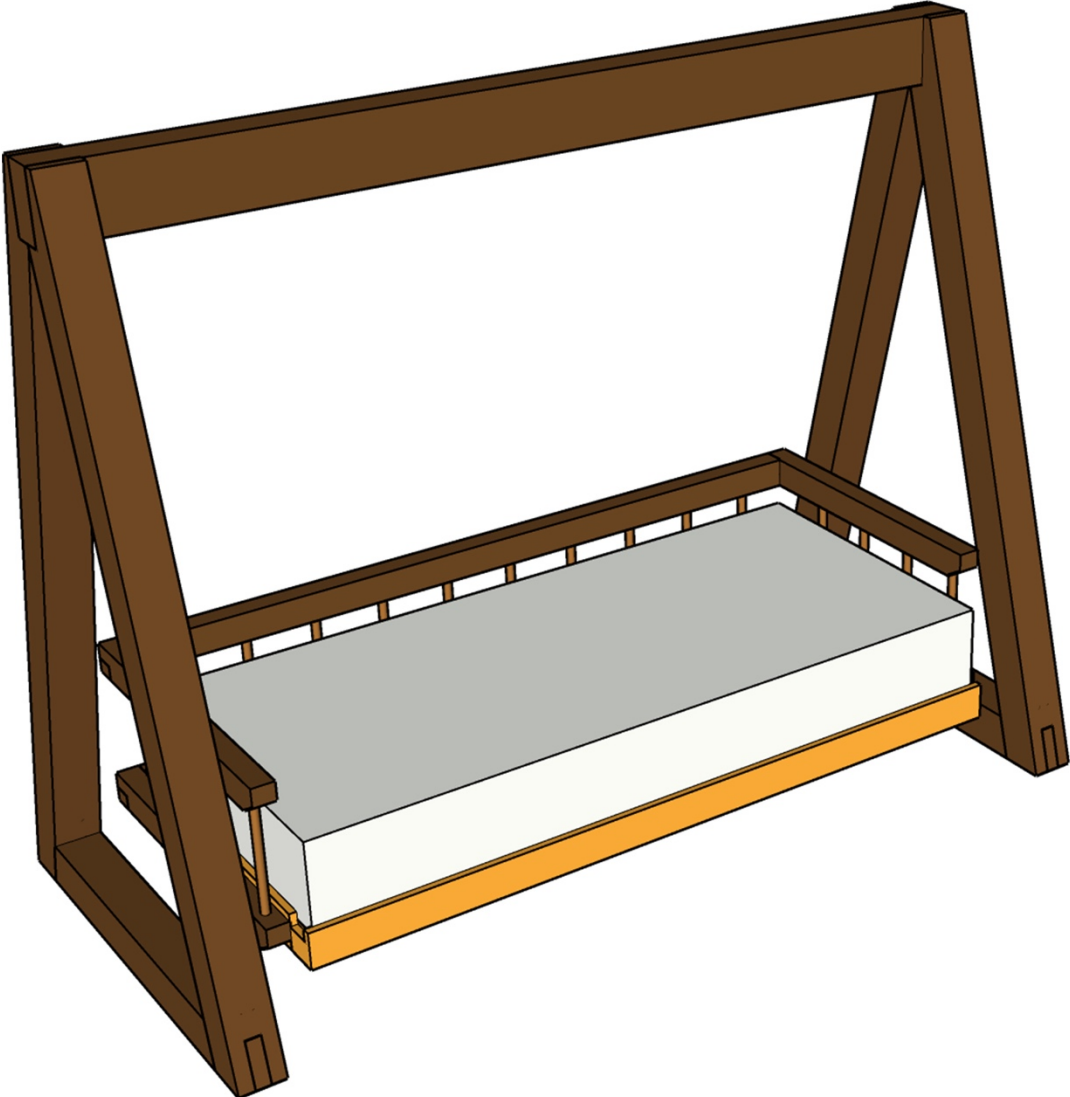

TAGESBETT





Hallo an alle Helden da draußen,
bevor ihr jetzt gleich durchstartet mit dem Bau von eurem Tagesbett startet, hier noch ein paar Tipps und Tricks:

- Eure Sitzhöhe könnt ihr optimal über Schaukelseile einstellen.
- Die Höhe und Einteilung der Rundhölzer könnt ihr ganz individuell gestalten.
- Ihr könnt den Fuß auch stumpf verschrauben und müsst die nicht mit Schlitz und Zapfen verbinden.
- Auch die Überblattungen könnt ihr verschrauben, wenn das einfacher für euch ist.

Liebe Grüße

Sandra und Sebastian

Und jetzt werde der Held in deiner Werkstatt!

TRÄGER

BEIN

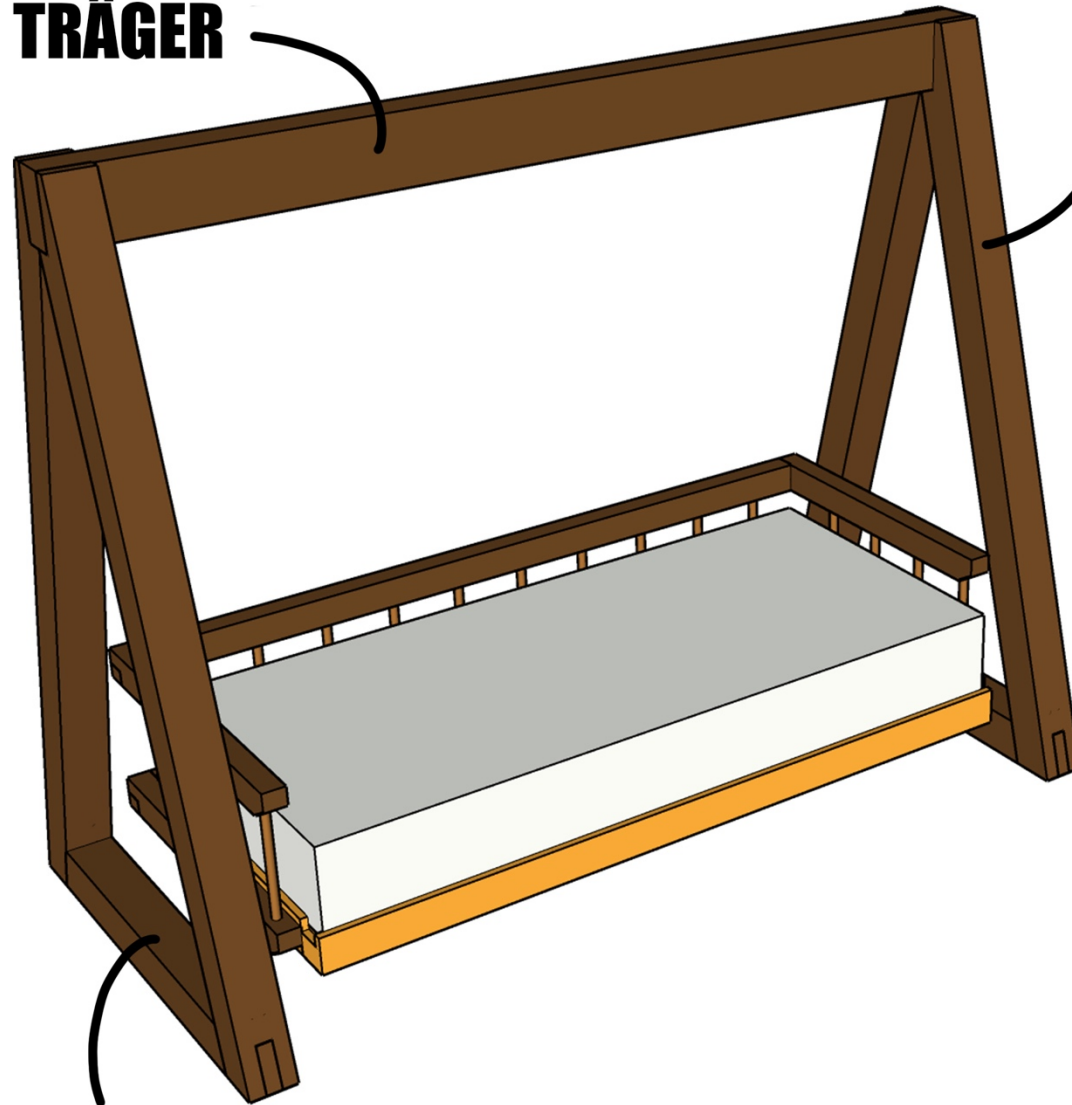

QUERRIEGEL

LIEGEFLÄCHE

**RÜCKENLEHNE
KURZ**

**RÜCKENLEHNE
LANG**

**BETTGESTELL
KURZ**

**BETTGESTELL
LANG**

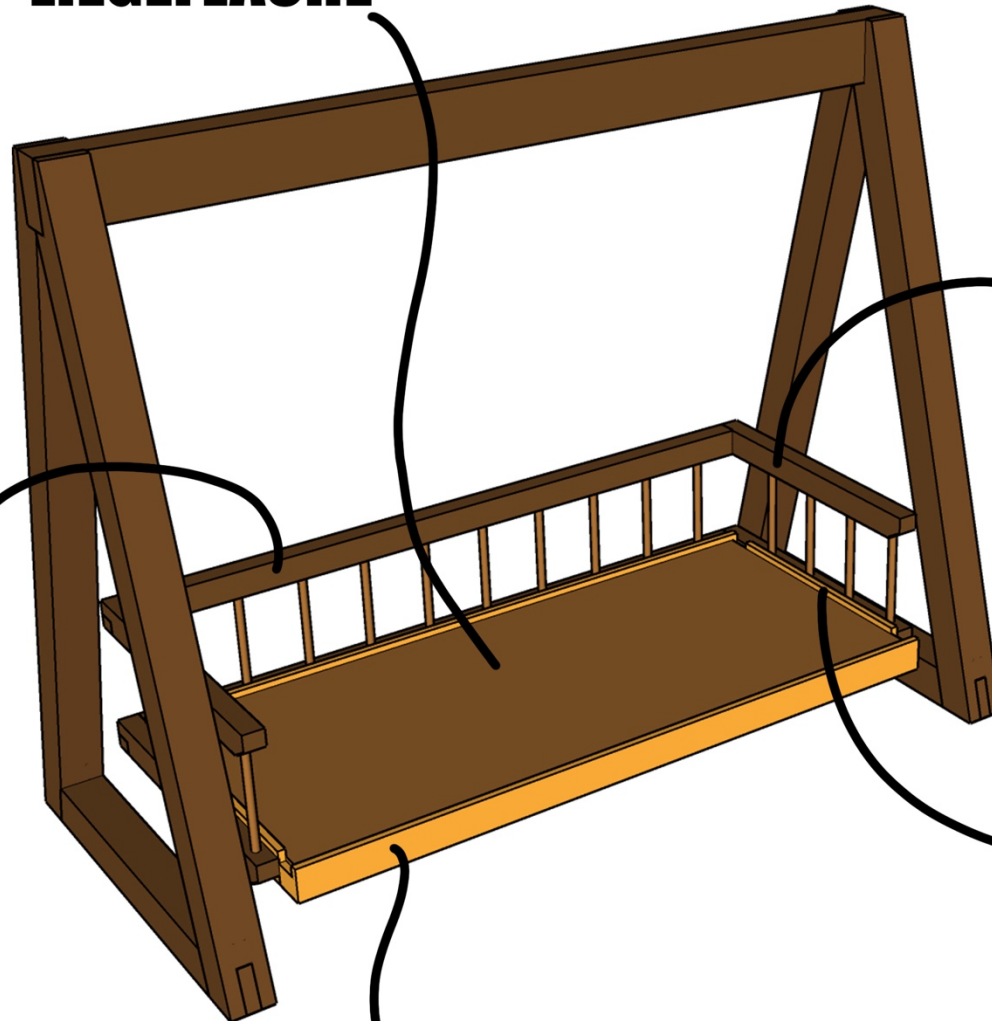

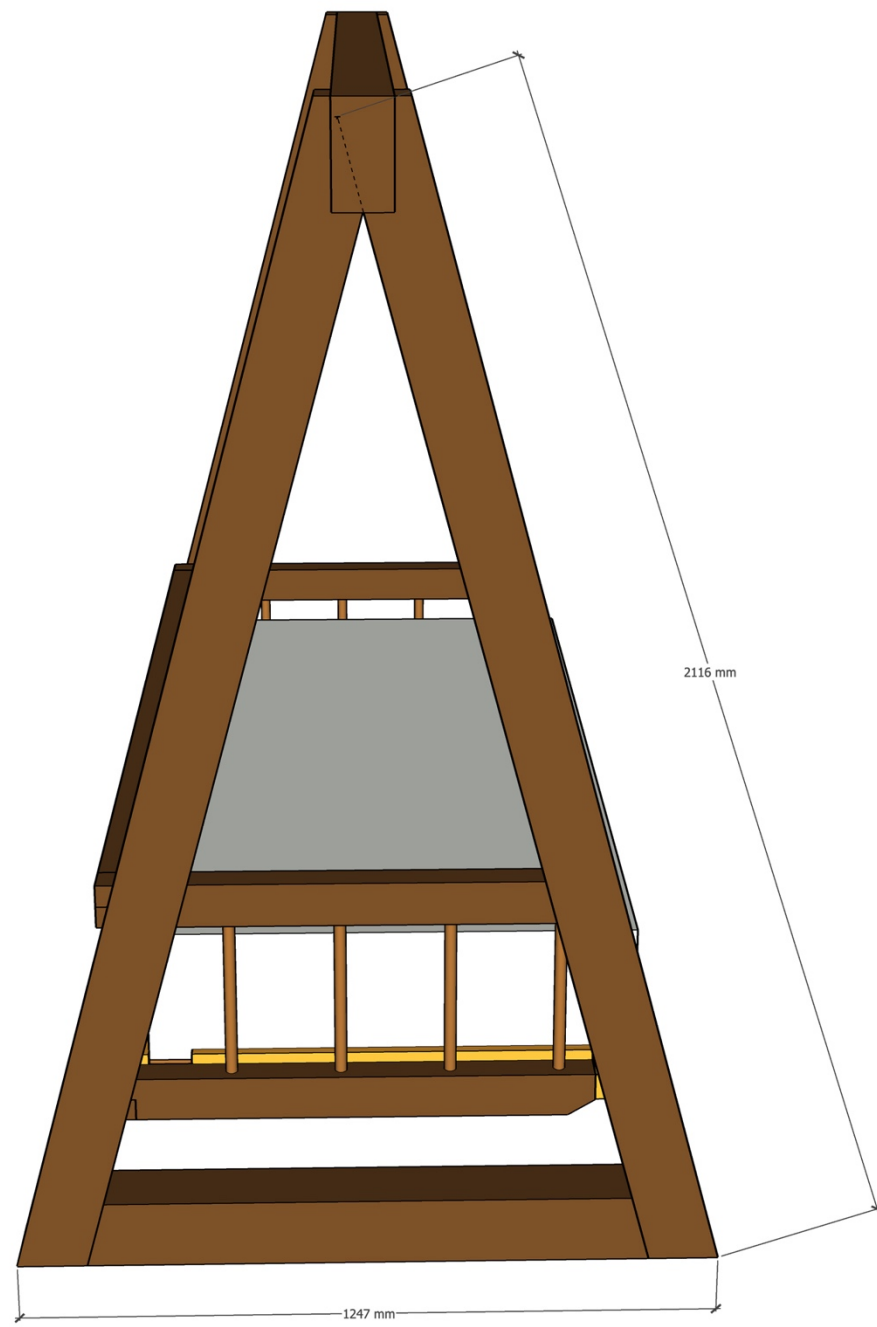

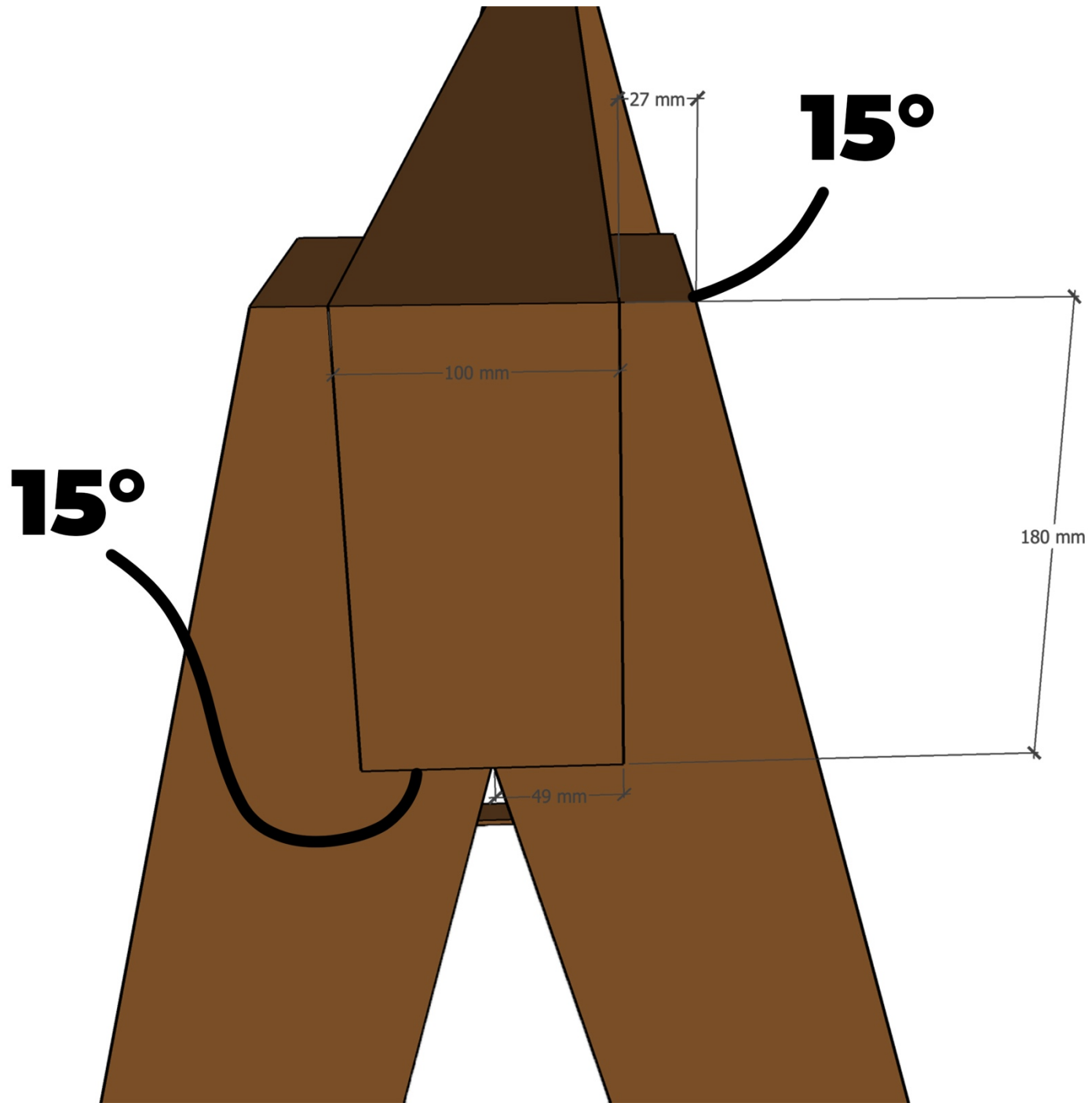

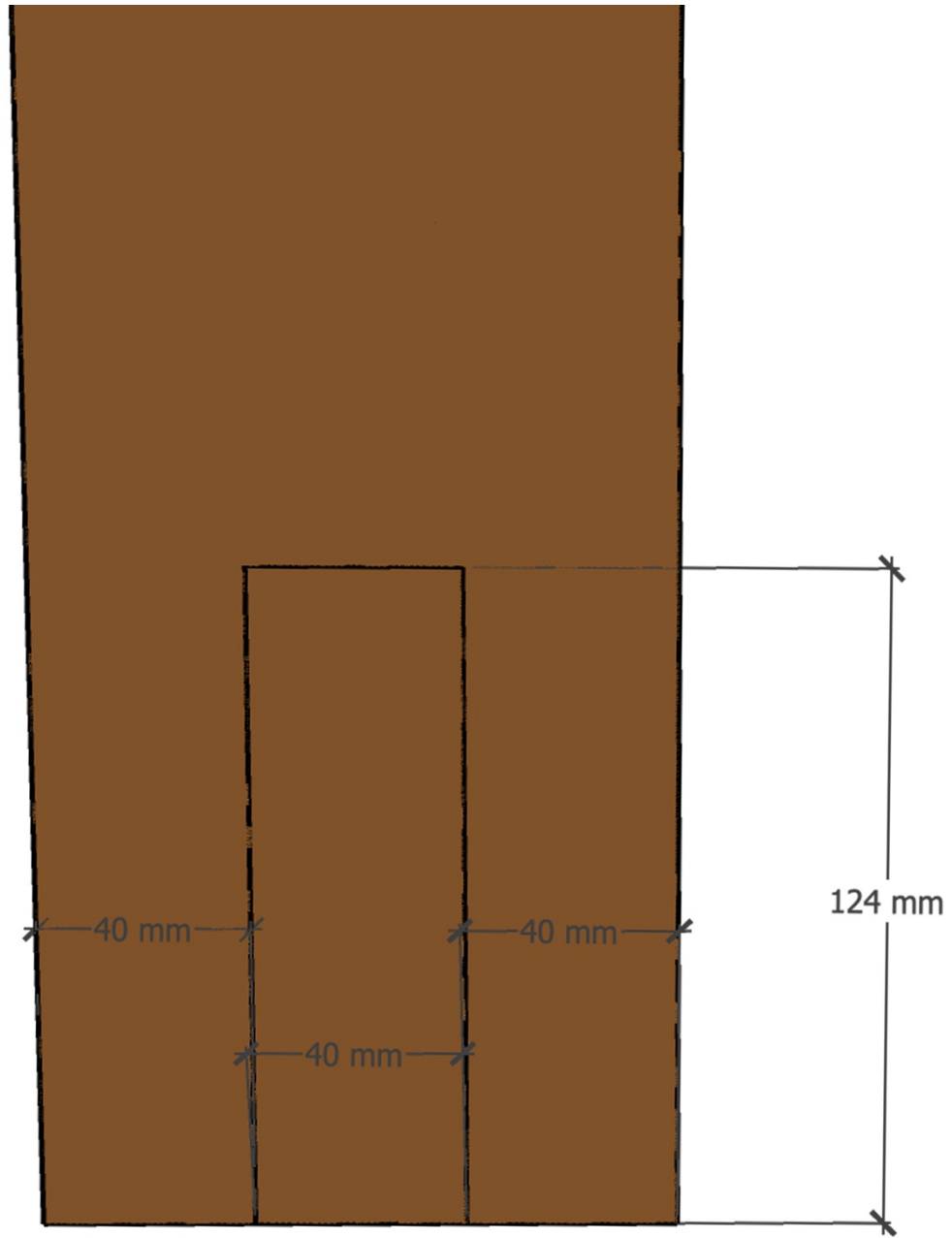

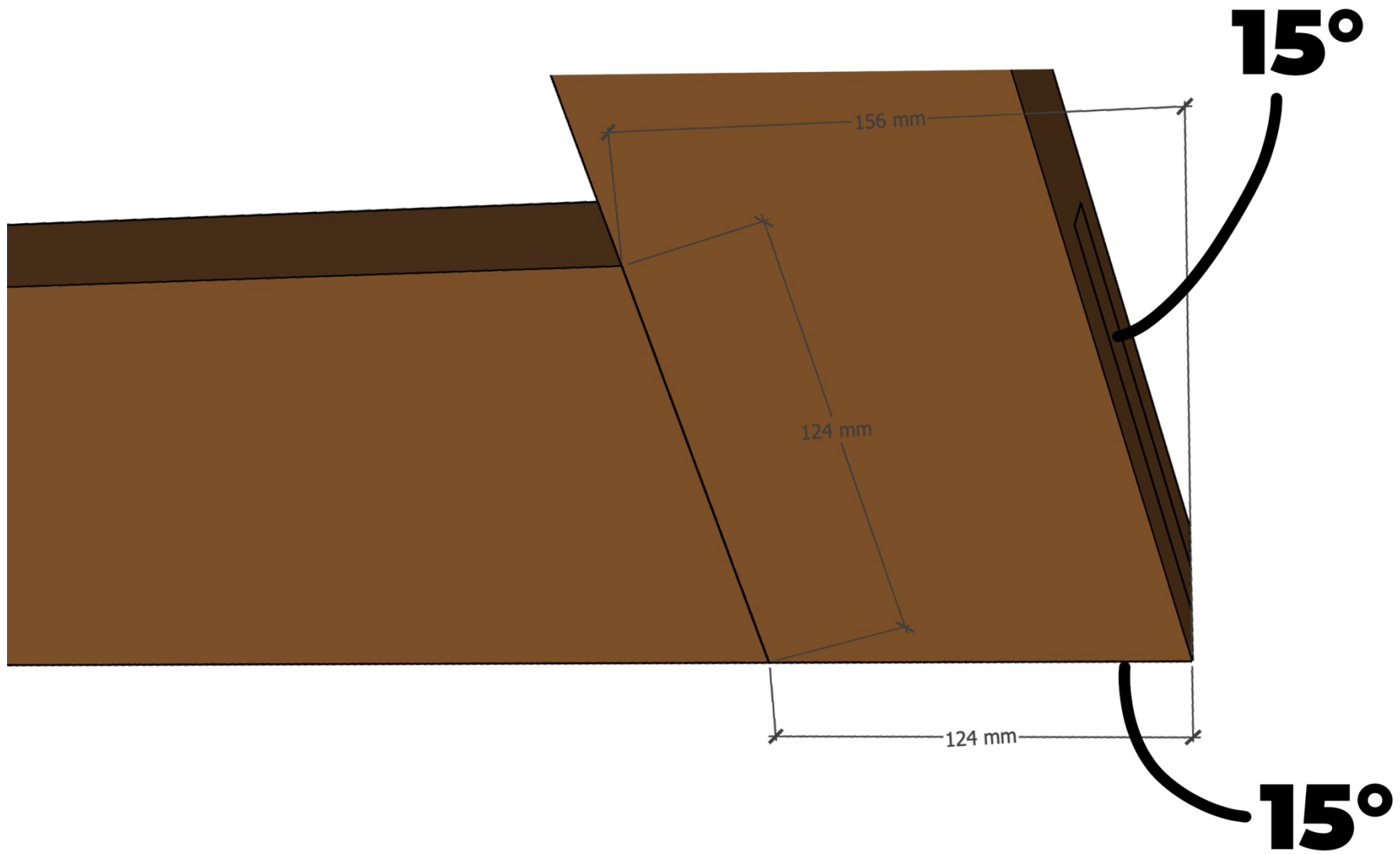

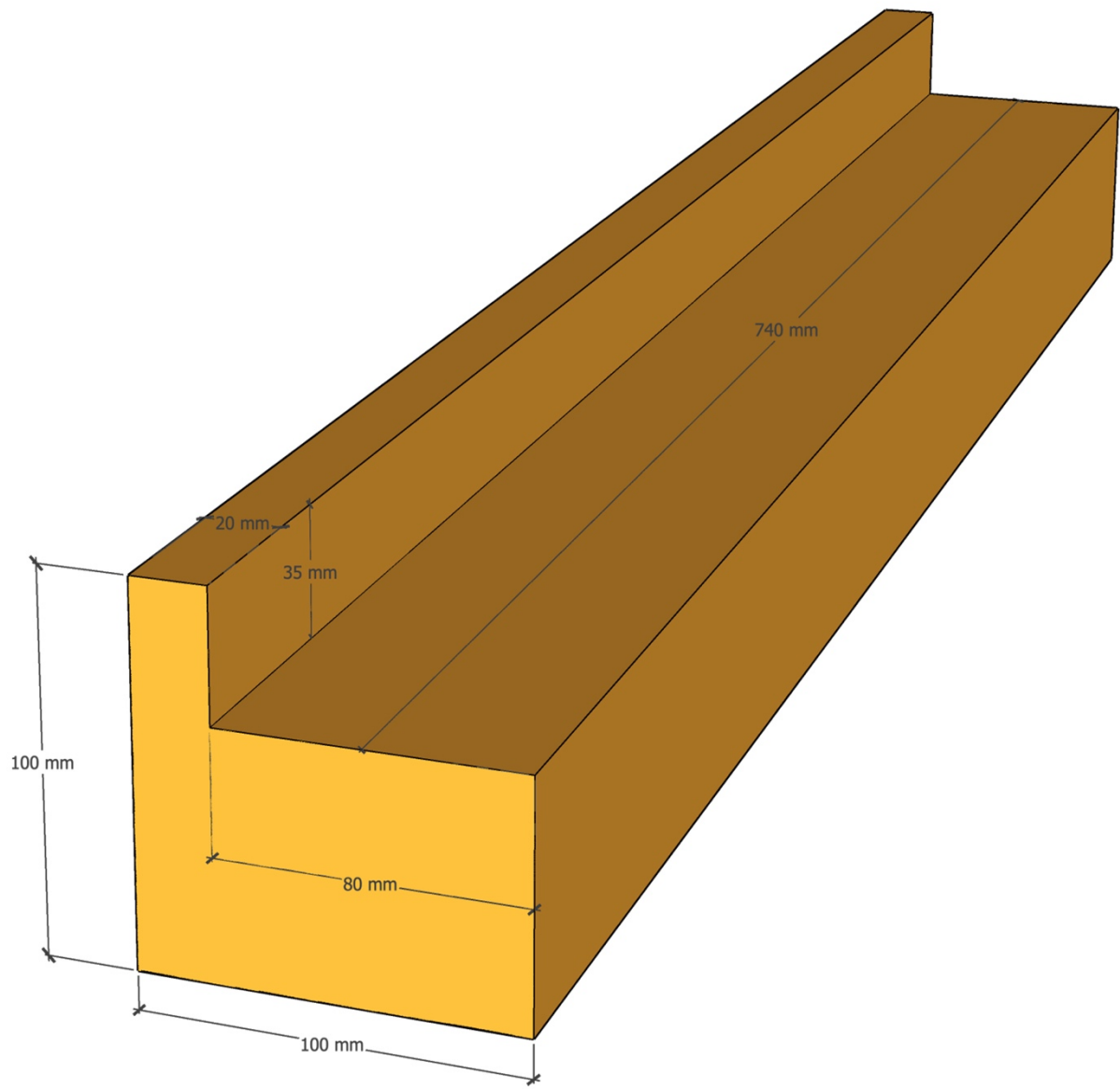

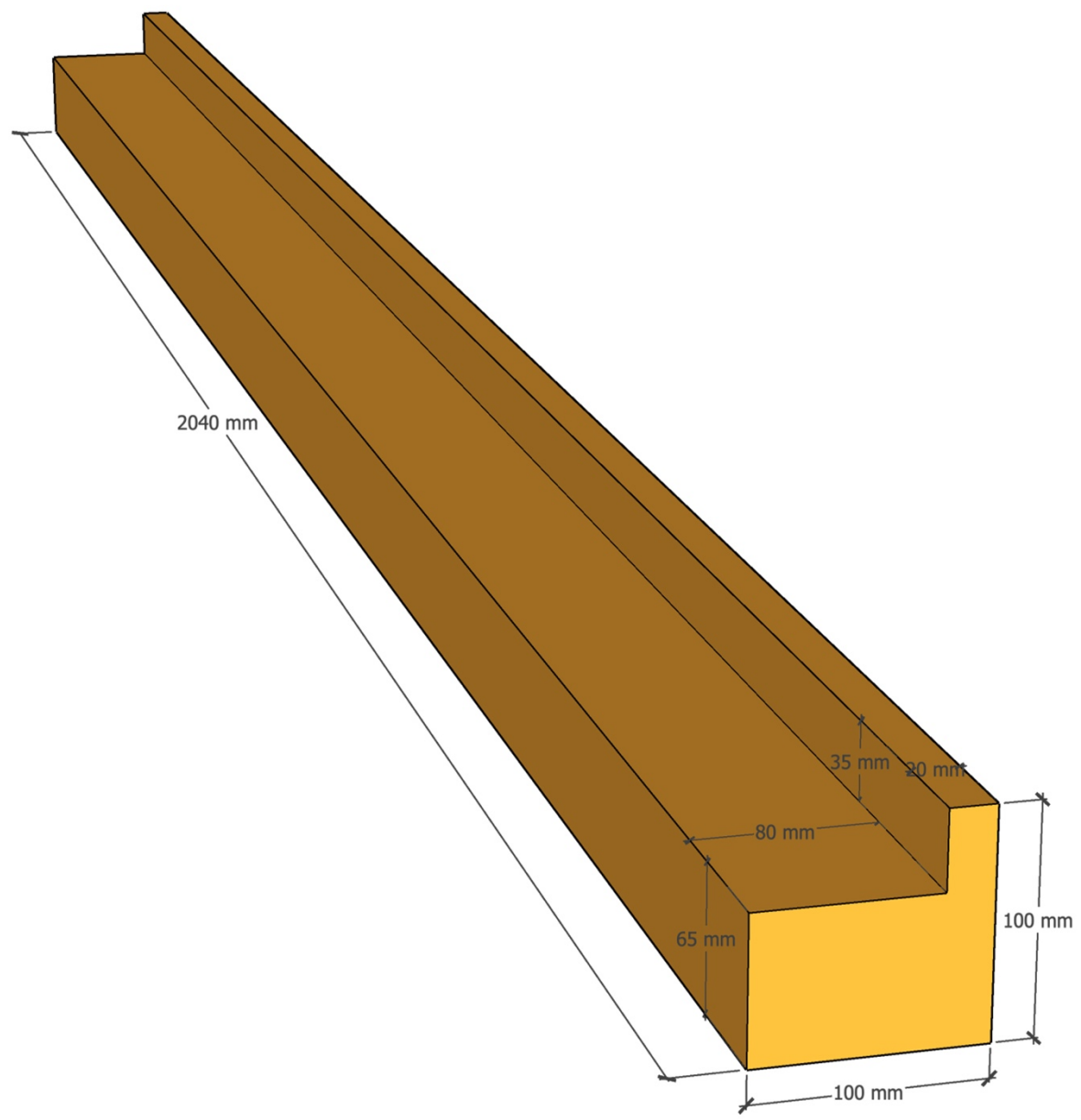

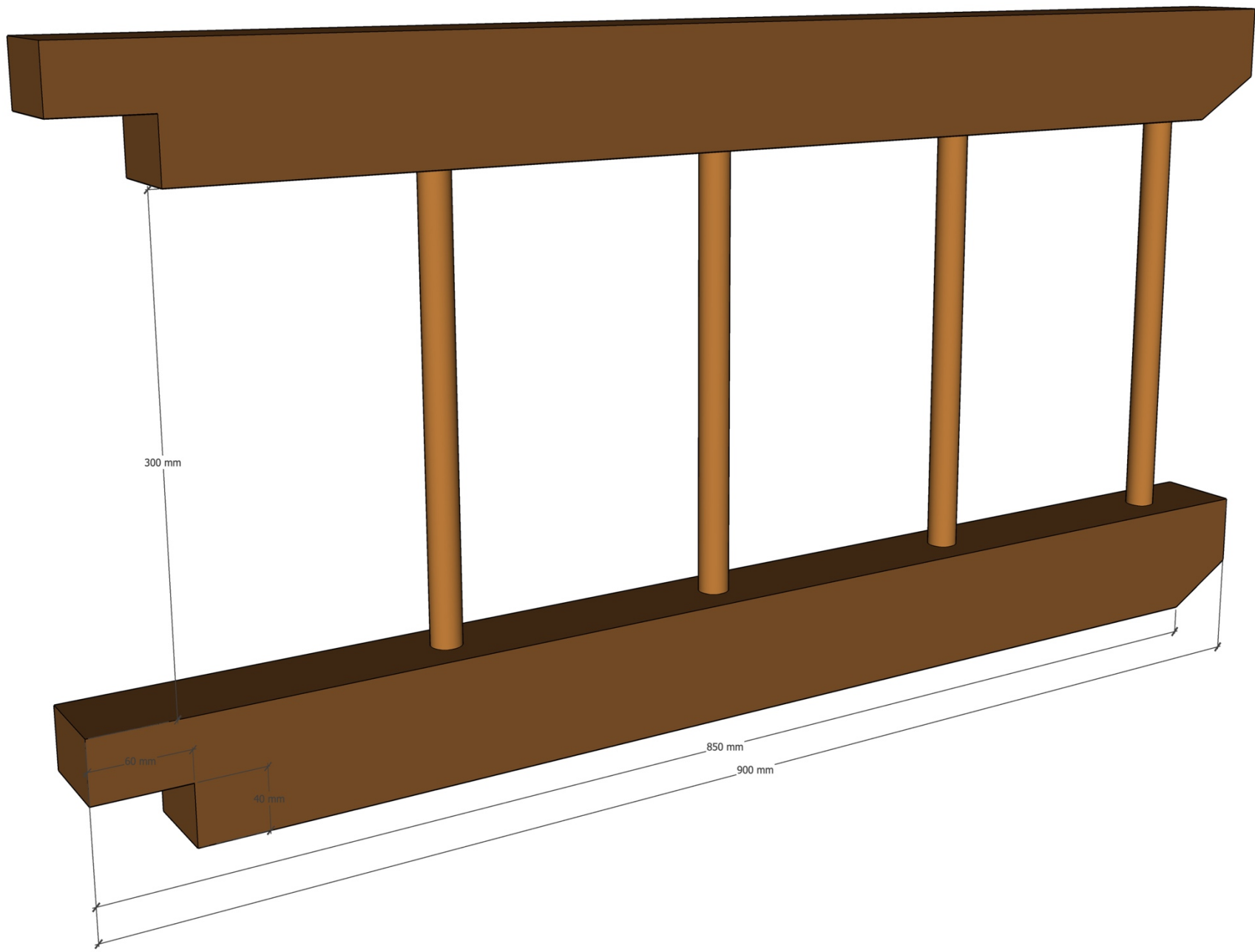

300 mm

60 mm

40 mm

850 mm

900 mm

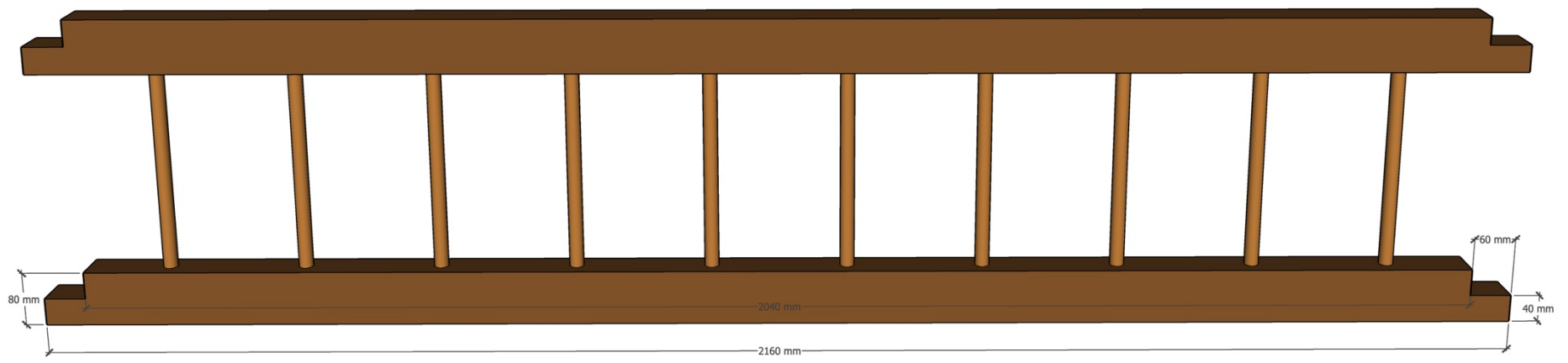

Schnittplan

Teil	Anzahl	L	B	H
Bein	4	2116	120	120
Querriegel	2	1247	120	120
Träger	1	2540	100	180
Bettgestell Lang	2	2040	100	100
Bettgestell Kurz	2	940	100	100
Liegefläche	1	2000	900	15
Rückenlehne Lang	2	900	60	80
Rückenlehne Kurz	4	2160	60	80
Rundhölzer	18	350	20	20